

12. Programmation parallèle et
concurrente en C avec les *threads*
Posix

Ce chapitre présente les notions de base pour l'utilisation des *threads* Posix en C — bibliothèque `pthread`.

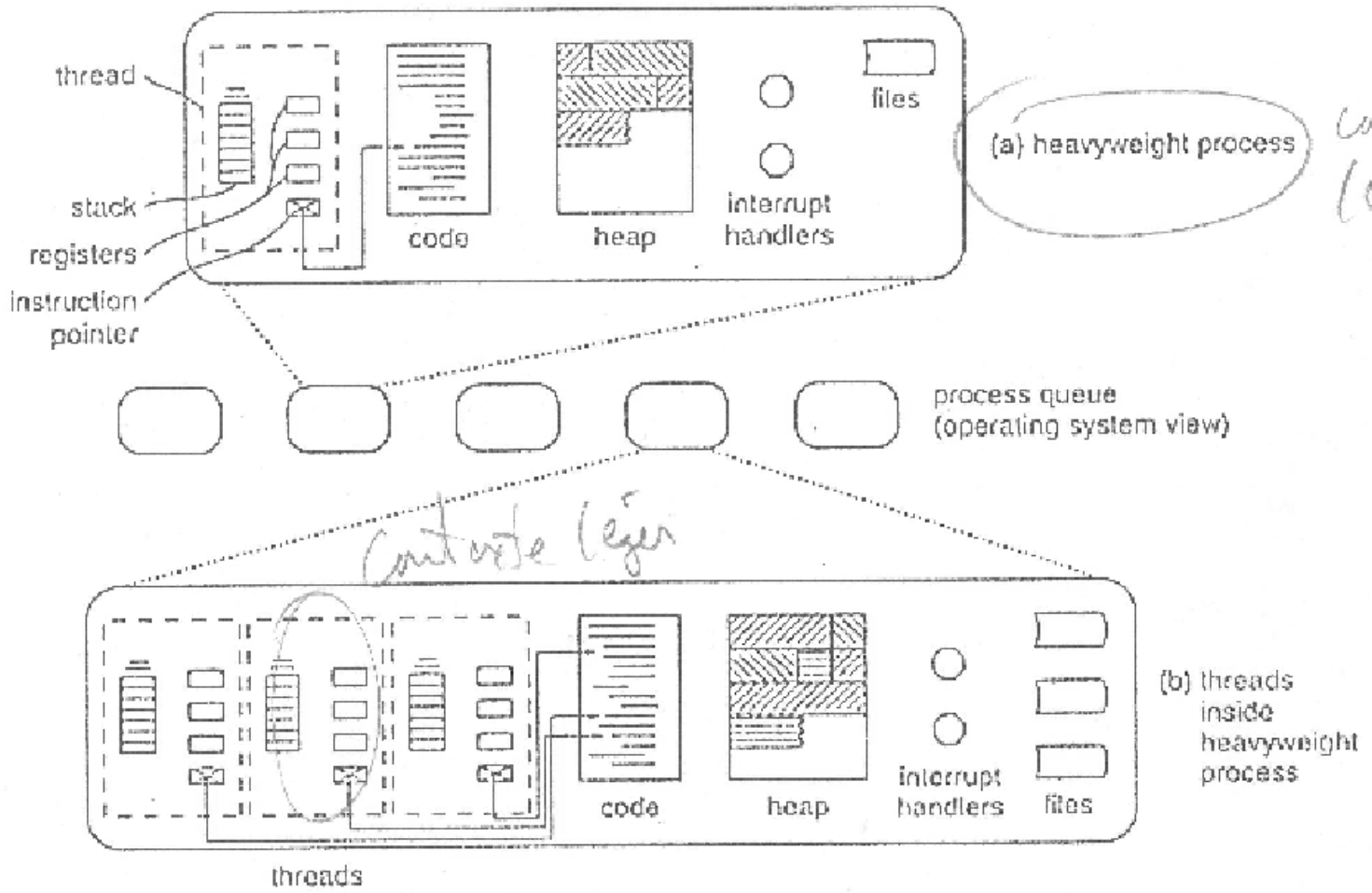

Figure 4.1
Process Organization

Figure 12.0: Processus vs. *thread* dans l'environnement Unix (source inconnue).

12.1 Historique

Les mécanismes de création de processus Unix (`fork`, `wait`, `pipe`) sont coûteux et ne peuvent être utilisés qu'avec un nombre **restreint** de processus.

Au milieu des années 90, diverses *bibliothèques* de *threads* **poids légers** furent introduites.

Une des plus connues est la bibliothèque de *threads* Posix = *Portable Operating System Interface*.

La bibliothèque `pthread` définit des douzaines de fonctions en C, pour la programmation avec *threads*.

Modèle de programmation = *fork/join!*

12.2 Création de *threads*

- Inclusion de la bibliothèque :

```
#include <pthread.h>
```

- Déclaration des attributs décrivant les *threads* :

```
/* Attributs du thread. */  
pthread_attr_t tattr;
```

```
/* Descripteur (identifiant) du thread. */  
pthread_t tid;
```

- Initialisation des attributs des *threads* :

```
/* Utilisation des attributs par défaut. */  
pthread_attr_init( &tattr );
```

SYNOPSIS

```
#include <pthread.h>
```

```
int pthread_attr_init(pthread_attr_t *attr);
```

Compile and link with `-pthread`.

DESCRIPTION

*The `pthread_attr_init()` function initializes the thread attributes object pointed to by `attr` **with default attribute values**. After this call, individual attributes of the object can be set using various related functions, and then the object can be used in one or more `pthread_create` calls that create threads.*

Compléments d'information 1: Quelques détails additionnels sur la fonction `pthread_attr_init` et les attributs associés.

Quelques fonctions pour spécifier des attributs autres que les valeurs par défaut :

- `pthread_attr_setaffinity_np`
- `pthread_attr_setdetachstate`
- `pthread_attr_setguardsize`
- `pthread_attr_setinheritsched`
- `pthread_attr_setschedparam`
- `pthread_attr_setschedpolicy` : *«This attribute determines the scheduling policy of a thread created using the thread attributes object attr. The supported values for policy are SCHED_FIFO, SCHED_RR, and SCHED_OTHER./»*
- `pthread_attr_setscope` : *«sets the contention scope attribute of the thread attributes object referred to by attr to the value specified in scope. The contention scope attribute defines the set of threads against which a thread competes for resources such as the CPU.»*
Note : *POSIX.1 requires that an implementation support at least one of these contention scopes. Linux supports PTHREAD_SCOPE_SYSTEM, but not PTHREAD_SCOPE_PROCESS.*
- `pthread_attr_setstack` : *«These attributes specify the location and size of the stack that should be used by a thread that is created using the thread attributes object attr.»*
- `pthread_attr_setstackaddr`
- `pthread_attr_setstacksize`
- `pthread_setattr_default_np`

Compléments d'information 1: Quelques détails additionnels sur la fonction `pthread_attr_init` et les attributs associés.

- Création et activation du *thread* par l'appel d'une fonction `func` avec un argument `arg` :

```
pthread_create( &tid, &tattr, func, arg );
```

La fonction `func` associée au *thread* **doit avoir la signature suivante** :

```
void* func( void* )
```

`pthread_create` retourne 0 si le *thread* a été créé et `tid` contient l'identifiant du *thread*.

La fonction `func` pour un *thread* doit avoir la signature suivante :

```
void* func( void* )
```

Question : Comment cela se compare-t-il avec Java?

– C :

```
void* func( void* )
```

– Java :

```
interface Runnable { void run(); }
```

```
interface Callable<T> { T call(); }
```

```
interface Function<T,R> { R apply(T); }
```

Question : Que permet, en C, le type void*?

- Attente pour qu'un *thread* se termine :

```
pthread_join( tid, &result );
```

La valeur dans **result** est celle spécifiée par le *thread* :

```
pthread_exit( return_value );
```

Note : Si la fonction se termine sans un appel à `pthread_exit`, alors NULL est retournée. On peut aussi retourner NULL de façon explicite si aucun résultat n'a à être produit.

12.3 Sémaphores

Les *thread* Posix communiquent par l'intermédiaire de variables partagées.

Les *threads* peuvent se synchroniser avec des **sémaphores**, verrous ou variables de condition.

- Inclusion du fichier approprié :

```
#include <semaphore.h>
```

- Déclaration d'une variable globale de type `sem_t` :

```
sem_t mutex;
```

- Initialisation

```
sem_init( &mutex, 0, 1 );
```

Le 2^e argument indique si partagé entre *threads* d'un même processus.

Le 3^e argument indique la valeur initiale = 1 pour un verrou.

- Les opérations de base :

```
sem_wait( &mutex );    /* P(mutex); */  
sem_post( &mutex );   /* V(mutex); */
```

NAME

semaphore.h - semaphores (**REALTIME**)

SYNOPSIS

```
[SEM] ⓧ #include <semaphore.h> ⓧ
```

DESCRIPTION

The `<semaphore.h>` header shall define the **sem_t** type, used in performing semaphore operations. The semaphore may be implemented using a file descriptor, in which case applications are able to open up at least a total of {OPEN_MAX} files and semaphores. The symbol SEM_FAILED shall be defined (see [sem_open\(\)](#)).

The following shall be declared as functions and may also be defined as macros. Function prototypes shall be provided.

```
int    sem_close(sem_t *);  
int    sem_destroy(sem_t *);  
int    sem_getvalue(sem_t *restrict, int *restrict);  
int    sem_init(sem_t *, int, unsigned);  
sem_t *sem_open(const char *, int, ...);  
int    sem_post(sem_t *);  
[TMO] ⓧ  
int    sem_timedwait(sem_t *restrict, const struct timespec *restrict);  
ⓧ  
int    sem_trywait(sem_t *);  
int    sem_unlink(const char *);  
int    sem_wait(sem_t *);
```

Inclusion of the `<semaphore.h>` header may make visible symbols defined in the headers [<fcntl.h>](#) and [<sys/types.h>](#).

Figure 12.1: Spécification du type sem_t.

Programme Java 12.1 Moniteur Java pour une classe Semaphore simplifiée
≈ semblable au type sem_t de Posix.

```
public class Semaphore {
    private int val;

    public Semaphore( int valInitiale ) {
        assert valInitiale >= 0;
        val = valInitiale;
    }

    public synchronized int wait() {
        while ( val == 0 ) {
            try { wait(); } catch ( Exception e ) { ...
        }
        val = val - 1;

        return 0; // Success !
    }

    public synchronized int post() {
        val = val + 1;
        notify();

        return 0; // Success !
    }
}
```

12.4 Verrous et variables de condition

- Déclaration et initialisation :

```
pthread_mutex_t mutex;  
pthread_mutex_init( &mutex, NULL );
```

```
pthread_cond_t cond;  
pthread_cond_init ( &cond, NULL );
```

Note : Lors de l'initialisation, on peut aussi spécifier divers attributs, par ex., gestion de l'inversion de priorité, traitement des verrouillages récursifs (réentrants ou non), portée de la variable (système, processus), etc.

Note : *Passing NULL is equivalent to passing a mutex attribute object with all attributes set to their default values. [...] The default mutex type is PTHREAD_MUTEX_NORMAL.*

- Accès à une section critique :

```
pthread_mutex_lock( &mutex );
```

```
...
```

```
pthread_mutex_unlock( &mutex );
```

- Attente sur une condition — le *thread* doit avoir le verrou en sa possession :

```
pthread_cond_wait( &cond, &mutex );
```

- Signal d'une variable de condition :

```
pthread_cond_signal( &cond );
```

```
pthread_cond_broadcast( &cond );
```

PTHREAD_COND

Section: C Library Functions (3)

Updated: LinuxThreads

[Index](#) [Return to Main Contents](#)

NAME

pthread_cond_init, pthread_cond_destroy, pthread_cond_signal, pthread_cond_broadcast, pthread_cond_wait, pthread_cond_timedwait - operations on conditions

SYNOPSIS

```
#include <pthread.h>
```

```
pthread_cond_t cond = PTHREAD_COND_INITIALIZER;
```

```
int pthread_cond_init(pthread_cond_t *cond, pthread_condattr_t *cond_attr);
```

```
int pthread_cond_signal(pthread_cond_t *cond);
```

```
int pthread_cond_broadcast(pthread_cond_t *cond);
```

```
int pthread_cond_wait(pthread_cond_t *cond, pthread_mutex_t *mutex);
```

```
int pthread_cond_timedwait(pthread_cond_t *cond, pthread_mutex_t *mutex, const struct  
timespec *abstime);
```

```
int pthread_cond_destroy(pthread_cond_t *cond);
```

Figure 12.2: Spécification du type pthread_cond_t.

12.5 Exemple : Calcul de π par une méthode Monte Carlo

```
////////////////////////////////////
// FICHER pi.c
////////////////////////////////////

/* Programme pour approximer la valeur de pi
   a l'aide d'une methode Monte Carlo.

   gcc pi.c -o pi -std=c99 -lpthread
   pi nbLancers nbThreads
*/

#include <pthread.h>
#include <stdio.h>
#include <stdlib.h>
#include <assert.h>

//
```

```
void* nbDansCercleSeq( void* nbLancers )
{
    // On effectue les lancers.
    long nb = 0;
    for( long i = 0; i < (long) nbLancers; i++ ) {
        double x = (double) rand() / RAND_MAX;
        double y = (double) rand() / RAND_MAX;
        if ( x * x + y * y <= 1.0 ) {
            nb += 1;
        }
    }

    // On retourne le resultat au parent.
    pthread_exit( (void*) nb );
}

//
```

```

double evaluerPi( long nbLancers, long nbThreads )
{
    // On initialise la structure
    // d'attribut pour le thread (standard).
    pthread_attr_t attr;
    pthread_attr_init(&attr);
    pthread_attr_setscope( &attr, PTHREAD_SCOPE_SYSTEM );

    // On cree les threads.
    pthread_t threads[nbThreads];
    for ( long i = 0; i < nbThreads; i++ ) {
        // On passe l'unique argument entier
        // par l'intermediaire d'un cast.
        pthread_create( &threads[i],
                       &attr,
                       nbDansCercleSeq,
                       (void *) (nbLancers / nbThreads) );
    }

    // On obtient les resultats des threads.
    long nbTotalDansCercle = 0;
    for ( long i = 0; i < nbThreads; i++ ) {
        long res;
        pthread_join( threads[i], (void *) &res );
        nbTotalDansCercle += res;
    }

    return 4.0 * nbTotalDansCercle / nbLancers;
}

//

```

```
// Programme principal
int main( int argc, char *argv[] )
{
    assert( argc >= 3 );

    long nbLancers = atoi(argv[1]);
    assert( nbLancers > 0 );

    long nbThreads = atoi(argv[2]);
    assert( nbThreads > 0 );

    double pi = evaluerPi( nbLancers, nbThreads );

    printf( "pi = %f\n", pi );

    return 0;
}
```

12.6 Exemple : Somme de deux tableaux

```
////////////////////////////////////
// FICHER somme-tableaux.c
////////////////////////////////////

/* Programme qui genere deux tableaux puis qui calcule
   leur somme, en parallele.

   gcc somme-tableaux.c -o somme-tableaux -std=c99 -lpthread
   somme-tableaux nbElements nbThreads
*/

#include <pthread.h>
#include <stdio.h>
#include <stdlib.h>
#include <assert.h>

// Structure pour le transfert des arguments aux threads.
typedef struct {
    double *a;
    double *b;
    double *c;
    long nbElements;
} Args;

//
```

```
// La fonction executee par les threads.
void* somme_tableaux_seq( void* arg )
{
    // On identifie les "vrais" arguments.
    Args *args = (Args *) arg; // Evite les cast subsequents.
    double *a = args->a;
    double *b = args->b;
    double *c = args->c;
    long nbElements = args->nbElements;

    // On fait la somme des elements du bloc (de la tranche).
    for( long i = 0; i < nbElements; i++ ) {
        c[i] = a[i] + b[i];
    }

    // Aucun resultat a retourner.
    pthread_exit( NULL );
}

//
```

```

// La fonction principale.
void somme_tableaux_par( double a[], double b[], double c[],
                        long nbElements, long nbThreads )
{
    // On initialise les attributs des threads.
    pthread_attr_t attr;
    pthread_attr_init(&attr);
    pthread_attr_setscope( &attr, PTHREAD_SCOPE_SYSTEM );

    // On lance les threads: distribution par blocs.
    pthread_t threads[nbThreads];
    Args args[nbThreads];
    long nbParThread = nbElements / nbThreads;
    for ( long i = 0; i < nbThreads; i++ ) {
        // On passe directement l'adresse de debut du bloc a tra
        args[i].a = a + i * nbParThread;
        args[i].b = b + i * nbParThread;
        args[i].c = c + i * nbParThread;
        args[i].nbElements = nbParThread;
        pthread_create( &threads[i],
                       &attr,
                       somme_tableaux_seq,
                       &args[i] );
    }

    // On attend que les threads se terminent.
    for ( int i = 0; i < nbThreads; i++ ) {
        pthread_join( threads[i], NULL );
    }
}
//

```

```

// Le programme principal.
int main( int argc, char *argv[] )
{
    // On lit les arguments.
    assert( argc >= 3 );

    long nbElements = atoi(argv[1]);
    assert( nbElements > 0 );

    long nbThreads = atoi(argv[2]);
    assert( nbThreads > 0 );

    // On s'assure que chaque thread aura le meme nombre d'elements.
    assert( nbElements % nbThreads == 0 );

    // On alloue et initialise les tableaux.
    double *a = (double*) malloc( nbElements * sizeof(double) );
    double *b = (double*) malloc( nbElements * sizeof(double) );
    double *c = (double*) malloc( nbElements * sizeof(double) );
    for( long i = 0; i < nbElements; i++ ) { a[i] = 1.0; b[i] = 1.0; }

    // On effectue la somme, en parallele.
    somme_tableaux_par( a, b, c, nbElements, nbThreads );

    // On verifie le resultat.
    for( long i = 0; i < nbElements; i++ ) {
        assert( c[i] == (a[i] + b[i]) );
    }

    return 0;
}

```

12.7 Exemple : Somme des éléments d'un matrice

Ce programme est un exemple tiré du livre d'Andrews sur le langage MPD. Il est intéressant parce qu'il définit une **barrière de synchronisation**.

```
////////////////////////////////////
// FICHER matrix-sum.c
////////////////////////////////////

/* matrix summation using pthreads

usage on Solaris:
gcc matrix.sum.c -lpthread -lposix4
a.out size numWorkers

*/

#include <pthread.h>
#include <stdio.h>
#include <stdlib.h>

#define SHARED 1
#define MAXSIZE 10000 /* maximum matrix size */
#define MAXWORKERS 4 /* maximum number of workers */

//
```

```
pthread_mutex_t barrier; /* mutex lock for the barrier */
pthread_cond_t go; /* condition variable for leaving

int numWorkers;
int numArrived = 0; /* number who have arrived */

/* a reusable counter barrier */
void Barrier() {
    pthread_mutex_lock(&barrier);

    numArrived++;
    if (numArrived == numWorkers) {
        numArrived = 0;
        pthread_cond_broadcast(&go);
    } else {
        pthread_cond_wait(&go, &barrier);
    }

    pthread_mutex_unlock(&barrier);
}

//
```

```
int size, stripSize; /* assume size is multiple of numWorkers
int sums[MAXWORKERS];
int matrix[MAXSIZE][MAXSIZE];
void *Worker(void *);

//
```

```
/* read command line, initialize, and create threads */
int main(int argc, char *argv[]) {
    long i, j;
    pthread_attr_t attr;
    pthread_t workerid[MAXWORKERS];

    /* set global thread attributes */
    pthread_attr_init(&attr);
    pthread_attr_setscope(&attr, PTHREAD_SCOPE_SYSTEM);

    /* initialize mutex and condition variable */
    pthread_mutex_init(&barrier, NULL);
    pthread_cond_init(&go, NULL);

    /* read command line */
    size = atoi(argv[1]);
    numWorkers = atoi(argv[2]);
    stripSize = size/numWorkers;

    /* initialize the matrix */
    for (i = 0; i < size; i++) {
        for (j = 0; j < size; j++) {
            matrix[i][j] = 1;
        }
    }

    //
```

```
/* create the workers, then wait */
for (i = 0; i < numWorkers; i++) {
    pthread_create(&workerid[i], &attr, Worker, (void *) i);
}
for ( long i = 0; i < numWorkers; i++ ) {
    pthread_join( workerid[i], NULL );
}
pthread_exit(NULL);
}

//
```

```

/* Each worker sums the values in one strip of the matrix.
   After a barrier, worker(0) computes and prints the total
void *Worker(void *arg) {
    long myid = (long) arg;
    long total, i, j, first, last;
    printf("worker %ld (pthread id %ld) has started\n",
           myid, (long) pthread_self());

    /* determine first and last rows of my strip */
    first = myid*stripSize;
    last = first + stripSize - 1;

    /* sum values in my strip */
    total = 0;
    for (i = first; i <= last; i++) {
        for (j = 0; j < size; j++) {
            total += matrix[i][j];
        }
    }
    sums[myid] = total;
    Barrier();
    if (myid == 0) {
        total = 0;
        for (i = 0; i < numWorkers; i++) {
            total += sums[i];
        }
        printf("the total is %ld\n", total);
    }

    return NULL;
}

```